

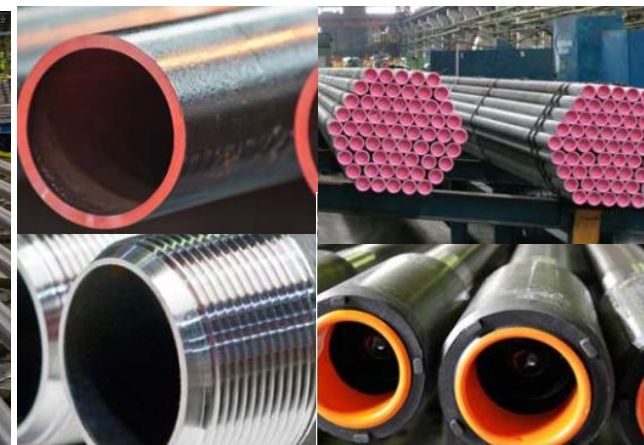

Внедрение в ПАО «ТМК» ЭДО по договорным документам с клиентами и заводами холдинга.

Королев Илья

Москва , Ноябрь 2020



НАША ДЕЯТЕЛЬНОСТЬ

ТМК выпускает широкий спектр трубной продукции, потребителями которой являются компании различных отраслей, прежде всего, предприятия нефтегазового комплекса. Продукция ТМК используется также в химической промышленности, энергетике, машиностроении, строительстве, сельском хозяйстве и других отраслях.



№1

В МИРЕ

3,8 млн тонн

ТРУБ РЕАЛИЗОВАНО В 2019 ГОДУ

80

СТРАН МИРА - ГЕОГРАФИЯ ОТГРУЗОК
ПРОДУКЦИИ ТМК

15%

ДОЛЯ НА МИРОВОМ РЫНКЕ БЕСШОВНЫХ
ТРУБ ОСТБ

63%

РОССИЙСКОГО РЫНКА БЕСШОВНЫХ ОСТБ

81%

ДОЛЯ НА РОССИЙСКОМ РЫНКЕ
ПРЕМИАЛЬНЫХ СОЕДИНЕНИЙ



Наличие корпоративной СЭДО.

К середине 2019 года все заводы Российского дивизиона ТМК ведут организационно-распорядительные документы в единой корпоративной СЭДО на базе WSS Docs.

Количество пользователей:	8 500
Компаний холдинга:	40
Объем БД:	~ 4 Т
Количество документов:	~ 2 000 000
Количество поручений:	~ 3 700 000



Цели проекта.

- Отказ от бумажных оригиналов и от согласования «на бумаге».
- Ускорение процедуры согласования договорных документов.
- Унификация бизнес-процессов.



Вехи внедрения проекта





Виды договорных документов.

Основные:

- Договор с клиентом
- Дополнительное соглашение к договору с клиентом
- Спецификация с клиентом
- Изменение к спецификации с клиентом
- Спецификация ТМК-Завод

Вспомогательные:

- Заявка на Сбытовую спецификацию
- Сбытовая спецификация

Процессы.

- Подписание ЭЦП основных договорных документов с клиентом.
- Оформление оригиналов основных договорных документов с клиентом, уже подписанных ЭЦП (сторонняя ЭТП).
- Оформление оригиналов основных договорных документов с клиентом, подписанных на бумажных носителях.
- Оформление Пакета документов Сбытовой спецификации:
 - Заявка на Сбытовую спецификацию
 - Сбытовая спецификация
 - Спецификация ТМК-завод
 - Спецификация с клиентом (если в формате ТМК)

Взаимосвязь договорных документов СЭДО и SAP ERP.

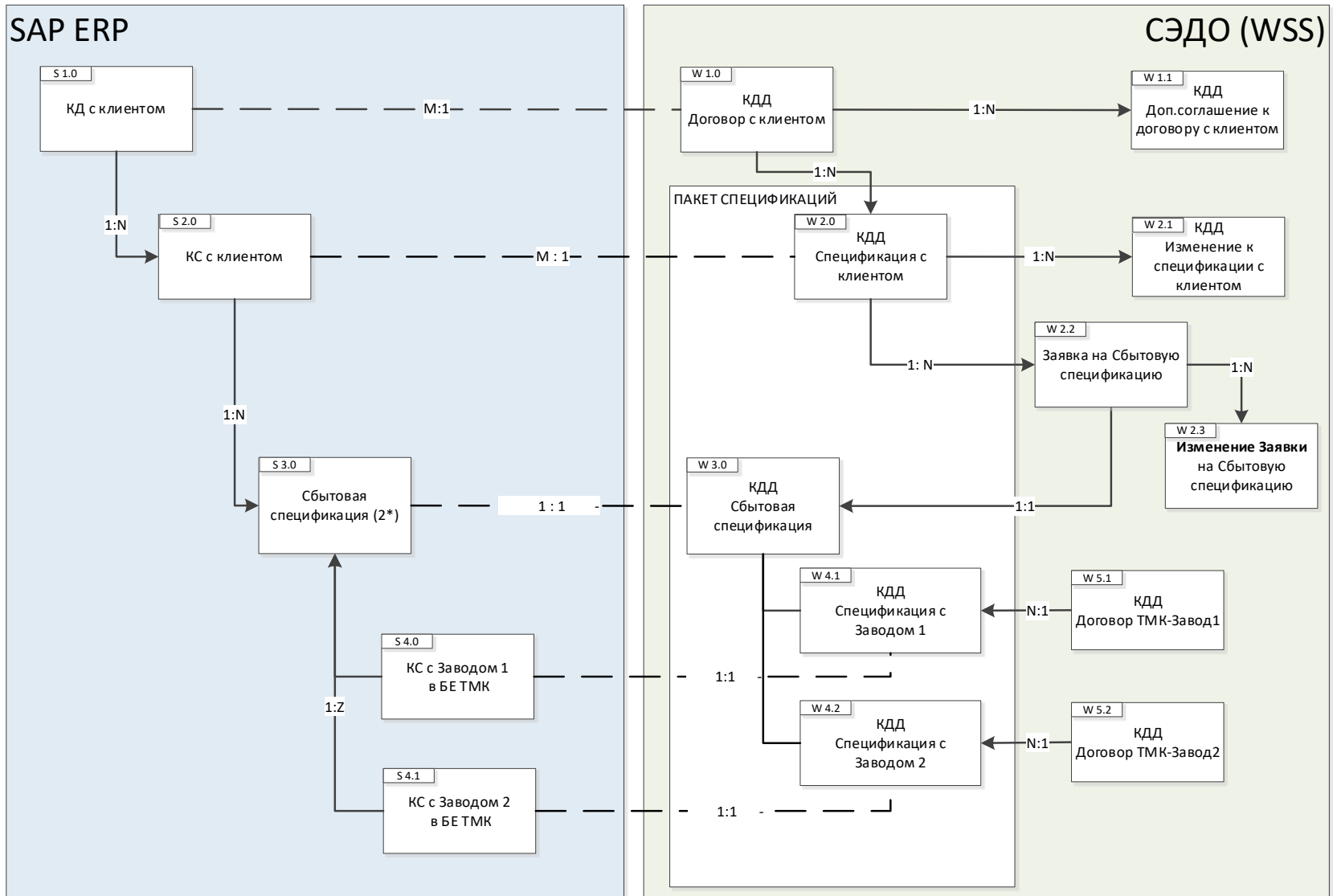



Проект «ЭДО с покупателями и заводами».

В системе реализован наглядный режим сравнения версий pdf-файлов одной спецификации.

Исходная версия документа (Версия 1.0)

Спецификация № 21923 от 12.10.2020
к договору № ТМК-СН-1 от 10.02.2015
между Акционерное общество "Синарский трубный завод" и
Публичное акционерное общество "Трубная Металлургическая
Компания"

Контрагент
Общество с ограниченной
ответственностью "Газпром инвест"
1.1-ГДУ от 12.10.2020
198-19/П от 11.12.2019

№ пог.	Наименование продукции	ЕИ	Количество	Срок отгрузки	Цена без НДС, RUB	Сумма без НДС, RUB	Ставка НДС, %	Сумма с НДС, RUB
80	Труба обсадная 127х9,19, пр.пр. N80 тип Q.L.T. со специальной муфтой с уменьшенным диаметром, резьба ТМК UP FMS, ТУ 14-3Р-82-2015 ДОПОЛНИТЕЛЬНО: Группа длин 3, фактический вес, Толеранс +1,0 %	T	48,200	С 12 окт. 2020 по зак. 2020	107 207,10	5 167 382,22	20	6 200 858,66
ИТОГО:			T	48,200		5 167 382,22		6 200 858,66

Общая стоимость товара по спецификации: 6200858.66 (Шесть миллионов двести тысяч восемьсот пятьдесят восемь руб., 66 коп.)
В т.ч. НДС: 1033476 руб. 44 коп.

Грузоотправитель: Акционерное общество "Синарский трубный завод", ИНН 6612000551, КПП 997450001, ОКПО 00186631, р/с 40702810300020008310 в ПАО СБЕРБАНК, и/с 30101810400000000225, БИК 044525225
Адрес: 623401, Свердловская обл., г. Каменск-Уральский, ул. Заводской проезд, дом 1, телефон (3439)-36-34-49, факс (3439)-36-32-47

Грузополучатель: ООО "Газпром добыча Уренгой" филиал "Управление материально-технического снабжения и комплектации", ИНН 6904034784, КПП 997250001, ОКПО 05751745, жд код 7764
Адрес: 629300 Российская Федерация, Ямало-Ненецкий автономный округ, г. Новый Уренгой, Северная промзона, телефон 8(932) 060-40-54

Станция назначения: 799506 ЕВАЯХА, СВЕРДЛОВСКАЯ жд
Вид отгрузки: Жд транспорт
Переход права собственности: ПО ДАТЕ СДАЧИ ПЕРВОМУ ПЕРЕВОЗЧИКУ

Спецификация предусматривает проведение инспекции
Доп. условия: Код стройки: 051-3000796.

Выходной контроль ООО "Газпром газнадзор".
Перевозку товара и оплату ж.д. тарифа осуществляет экспедиторская организация ООО "Газпромтранс".
В сертификатах качества на отгружаемую продукцию указывать: При эксплуатации обсадных труб с резьбовым соединением

Измененная версия документа (Версия 5.0)

Спецификация № 21923 от 12.10.2020
к договору № ТМК-СН-1 от 10.02.2015
между Акционерное общество "Синарский трубный завод" и
Публичное акционерное общество "Трубная Металлургическая
Компания"

Контрагент
Общество с ограниченной
ответственностью "Газпром инвест"
1.1-ГДУ от 12.10.2020
198-19/П от 11.12.2019

№ пог.	Наименование продукции	ЕИ	Количество	Срок отгрузки	Цена без НДС, RUB	Сумма без НДС, RUB	Ставка НДС, %	Сумма с НДС, RUB
80	Труба обсадная 127х9,19, пр.пр. N80 тип Q.L.T. со специальной муфтой с уменьшенным диаметром, резьба ТМК UP FMS, ТУ 14-3Р-82-2015 ДОПОЛНИТЕЛЬНО: Группа длин 3, Покрывые резьбы и упорная поверности муфт термодиффузионное цинковое покрытие (ТДЦ), фактический вес, Толеранс +2,0 ±2,0 %	T	48,200	С 12 окт. 2020 по зак. 2020	107 207,10	5 167 382,22	20	6 200 858,66
ИТОГО:			T	48,200		5 167 382,22		6 200 858,66

Общая стоимость товара по спецификации: 6200858.66 (Шесть миллионов двести тысяч восемьсот пятьдесят восемь руб., 66 коп.)
В т.ч. НДС: 1033476 руб. 44 коп.

Грузоотправитель: Акционерное общество "Синарский трубный завод", ИНН 6612000551, КПП 997450001, ОКПО 00186631, р/с 40702810300020008310 в ПАО СБЕРБАНК, и/с 30101810400000000225, БИК 044525225
Адрес: 623401, Свердловская обл., г. Каменск-Уральский, ул. Заводской проезд, дом 1, телефон (3439)-36-34-49, факс (3439)-36-32-47

Грузополучатель: ООО "Газпром добыча Уренгой" филиал "Управление материально-технического снабжения и комплектации", ИНН 6904034784, КПП 997250001, ОКПО 05751745, жд код 7764
Адрес: 629300 Российская Федерация, Ямало-Ненецкий автономный округ, г. Новый Уренгой, Северная промзона, телефон 8(932) 060-40-54

Станция назначения: 799506 ЕВАЯХА, СВЕРДЛОВСКАЯ жд
Вид отгрузки: Жд транспорт
Переход права собственности: ПО ДАТЕ СДАЧИ ПЕРВОМУ ПЕРЕВОЗЧИКУ

Спецификация предусматривает проведение инспекции
Доп. условия: Код стройки: 051-3000796.

Выходной контроль ООО "Газпром газнадзор".



В настоящий момент мы имеем:

- Оттестированную в ходе ОПЭ систему для согласования и подписания ЭЦП договорных документов без использования бумажных носителей по всем подразделениям сбыта и всем российским заводам-производителям.
- Единое информационное пространство для сотрудников Компании по согласованию, подписанию и хранению договорных документов.
- Унифицированные бизнес-решения в договорном процессе по сбыту продукции Компании.

Что дальше?

1. Переход в Промышленную Эксплуатацию с 12.2020 (отказ от бумажных оригиналов).
2. Массовое подключение клиентов к подписанию договорных документов с помощью ЭЦП.
3. Подключение процесса оформления договорных документов с клиентами стран СНГ и дальнего зарубежья.
4. Подключение к процессу заводов-переработчиков.
5. Подключение процесса оформления договорных документов при отгрузке готовой продукции с ответственного хранения.



Спасибо за внимание

Вопросы ?